

# Großzelt 6 m / 8 m / 10 m

AHA 06/2,38-B

AHA 08/2,38-B

AHA 10/2,38-B

ESCHENBACH.  
ZELTBAU

## Spannweite

6,00 m / 8,00 m / 10,00 m

## Traufhöhe

2,38 m

## Firsthöhe

3,35 m / 3,68 m / 4,00 m

## Dachneigung

18 Grad

## Längstes Bauteil

5,50 m

## Binderabstand

5,00 m

## Giebeleinteilung

1 Giebelstütze

## Gewicht

ca. 7,5 kg/m<sup>2</sup>

## Hauptprofil - Aluminium

128 x 70 x 2,5 mm

## Eckverbindungen

Klappbinder

## Minimale Zeltlänge

5,00 m

## Maximale Zeltlänge

im 5 m Raster unbegrenzt  
erweiterbar

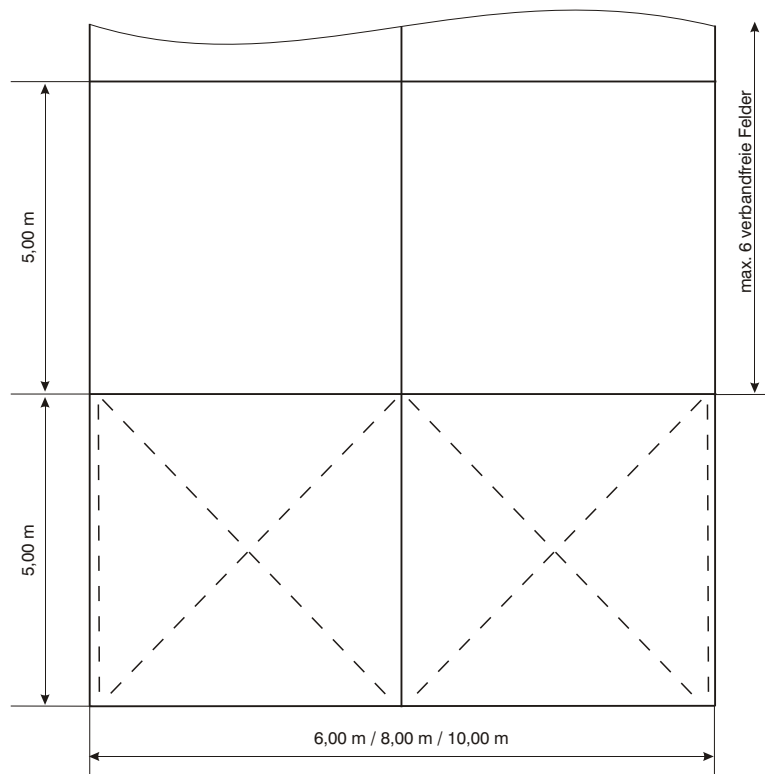
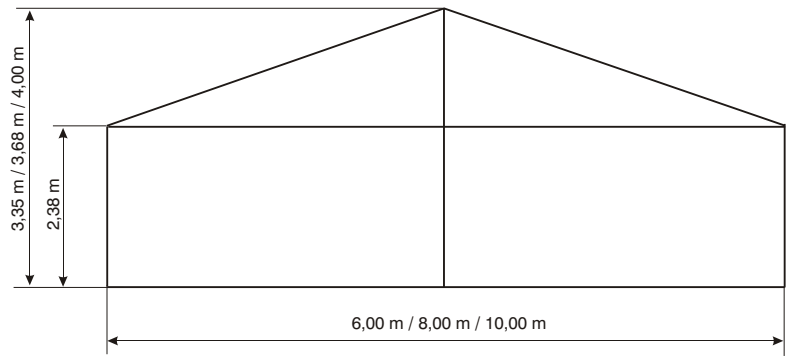

## Beplanung

PVC-beschichtetes  
Polyestergewebe  
schwer entflammbar  
nach DIN 4102 B1

## Fußbodensysteme

Kassettenfußboden  
Holzfußboden mit Kantholzunterbau  
Holzfußboden mit Stahlunterbau

## Anbaumöglichkeiten

Apsis ein- oder beidseitig  
Bewirtungsanbau ein- oder beidseitig  
Kuppeldach

